

LED-Arbeitsscheinwerfer Serie EUROSTAR Modell 29.63.L23

Leistungsstarker, robuster Retour- und Arbeitsscheinwerfer mit ECE R23 Zulassung.

Kurzdaten

- Betriebsspannung 10-30VDC
- robustes hochwertiges Karbongehäuse
- Aufbaumontage
- unzerbrechliche Polycarbonatlinse
- Deutsch DT-Stecker

Technische Daten

Betriebsspannung	10-30VDC
Lichtstrom	1.000lm
Beleuchtungsstärke	1.200lux in 2,5m Entfernung
Stromaufnahme	0,8A (12V) / 0,4A (24V)
Anzahl LEDs	4 weiße LEDs
Größe mit Sockel (BxHxT)	90x135x53mm
Gewicht	0,25kg
Zul. EMV n. ECE R10 od. gleichwertig	✓
Zul. ECE R23	✓

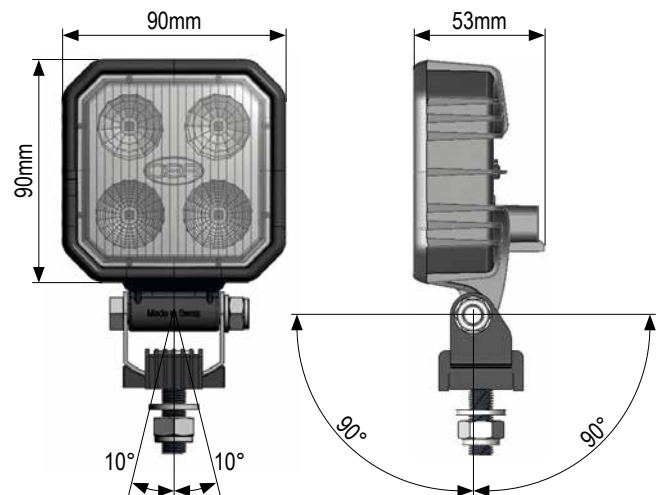

Artikeltablelle

1 LED-Arbeitsscheinwerfer Serie EUROSTAR Modell 29.63.L23, ECE R23 Zulassung, 10-30VDC, Aufbaumontage

ArtNr.: 117170000130

K11-P104-S01-V04

Modelländerungen, Irrtümer und Druckfehler vorbehalten.