

LED-Kennleuchte IMPACT ELP, wiederaufladbar



LED-Kennleuchte der neuesten Generation für Akkubetrieb mit Magnethalterung.

Kurzdaten

- Warnfarben: blau
- Leuchtmittel: 8x 3W-LEDs
- Material: Polycarbonat
- Montage: Magnethalterung (lt. Hersteller 180km/h)
- Zubehör: Ladekabel 3m

Technische Daten

Betriebsspannung	10-30VDC
Stromaufnahme max.	3A (12V) / 1,5A (24V)
Anzahl LEDs	8 x 3W
Größe (DmxH)	130x85mm
Gewicht	1,0kg
Schutzart	IP65
Zul. Lichttechnik n. ECE R65	Class 2
Zul. EMV n. ECE R10 od. gleichwertig	✓

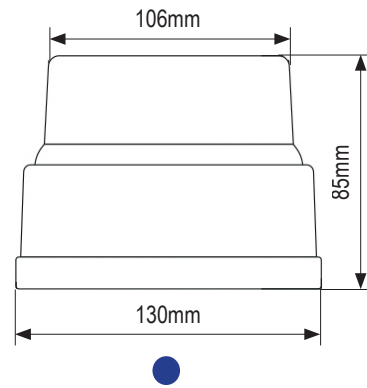

Artikeltablelle

1 IMPACT ELP LED-Kennleuchte, wiederaufladbar, Warnfarbe Blau, Magnethalterung

ArtNr.: 113140023215

K08-P030-S01-V01

Modelländerungen, Irrtümer und Druckfehler vorbehalten.